

▶ 外形図

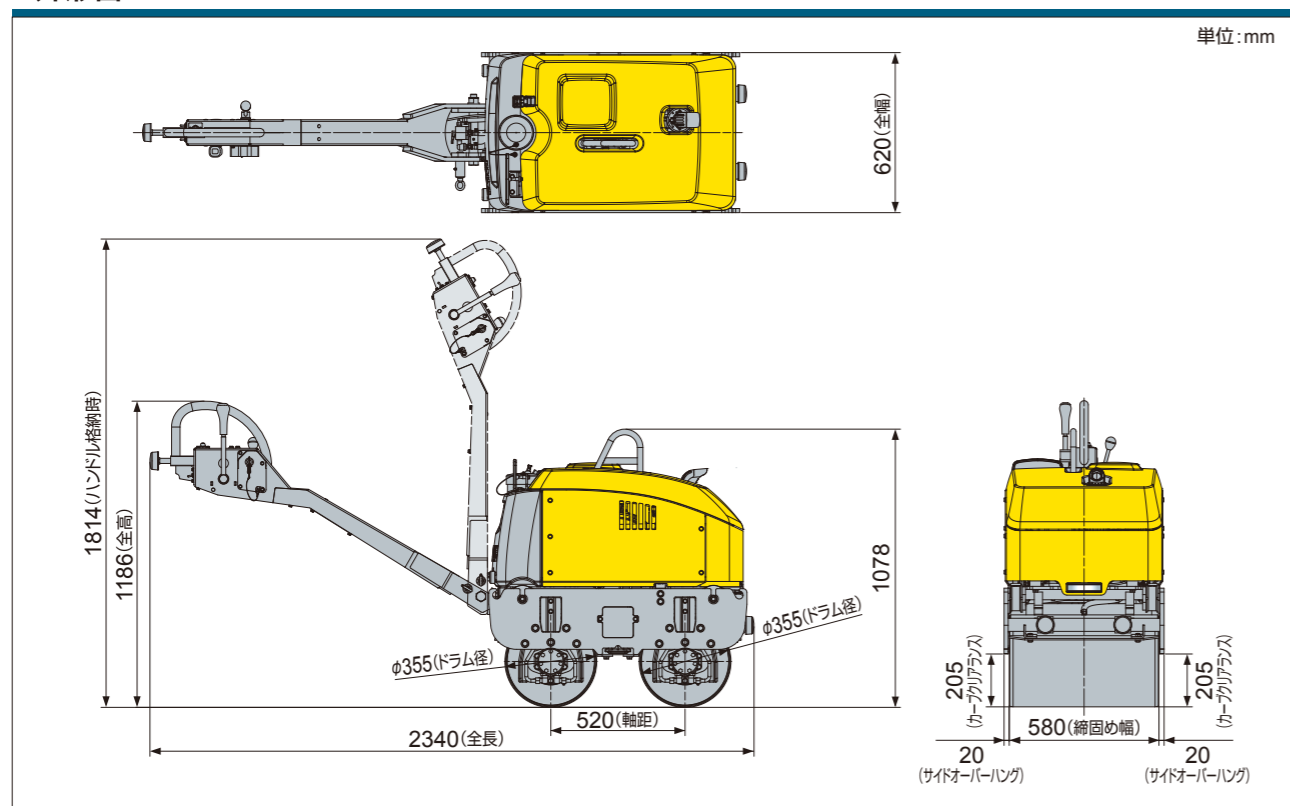

▶ 仕様

Model	H550KS	
打刻様式	50-****	
質量		
機械質量	kg	548
寸法		
全長	mm	2,340
全幅	mm	620
全高	mm	1,186
軸距	mm	520
締固め幅	mm	580
カーブクリアランス	mm	205
エンジン		
名称	クボタ	
型式	E75-E3-NB3	
冷却方法	水冷	
定格出力	kW/rpm	3.7/2,200

Model	H550KS	
振動		
起振力	kN	9.8
振動数	Hz	60
静線圧 N/cm(kg/cm)	前輪	39.2(4.0)
	後輪	58.8(6.0)
動線圧 N/cm(kg/cm)	前輪	122.0(12.4)
	後輪	143.4(14.6)
走行		
走行装置	油圧式	
走行速度	km/h	0~3.0
登坂能力	%(度)	40(22)
容量		
水タンク	L	32

- オプション ● エコモード: エコモード表示ランプによりCO₂・燃料消費量を削減します。 ● 振動スイッチ: 前後進レバーの握りに内蔵のスイッチを別置きにできます。
● 前後進レバー取付位置: 左側への装着も可能です。 ● LEDサイドライト ● エコスターター

<https://www.kanto-tk.co.jp>

- 本機の仕様は性能向上のため、予告なく変更することがあります。 ● ボディカラーおよび他のパーツは、撮影や印刷の関係で実際の色とは異なって見えることがあります。
● ご使用される際は「取扱説明書」をよくお読みのうえ正しくお使い下さい。 ● 故障や事故を防ぐため、車体の定期的な点検を必ず行ってください。
● 本機の運転には「ローラの運転に係わる特別教育」を必ず受講してください。

● お問い合わせは…

関東鉄工株式会社

KANTO TEKKO CO., LTD

本社 / 〒306-0127 茨城県古河市下片田852-4

TEL: 0280-77-0081 FAX: 0280-77-0080

KANTO-TK

検索

インターネットの「KANTO-TK」で検索してください。
当社ホームページが、すぐに見付かります。

1.2019-2.000(TH)1

550kgクラス超低騒音で初のNETIS取得
オペレータの疲労と現場環境を優先した
KANTOのハンドガイドローラ

H550KS

ハンドガイドローラ

Vibration Roller



超低騒音型

国土交通省 新技術情報提供システム

NETIS

登録番号 TH-120018-VE

登録!!

✓ 信頼の安全性

- ▶ バックミラーを標準装備。
- ▶ 前後進レバー、中立時のみエンジン始動。
- ▶ 後進時、挟まれ事故防止の緊急停止装置付。
- ▶ 歯止を標準装備。
- ▶ LEDヘッドライト
- ▶ LEDサイドライト(オプション)

✓ 先進の環境性能

- ▶ カバーはヒートリサイクルが容易なオレフィン系の樹脂。
- ▶ エコモード(オプション)

✓ 高耐久性/メンテナンス性

- ▶ 起振軸は密閉ベアリングのため水の侵入を防ぎます。
- ▶ 走行機構に減速機が無く、オイル漏れが激減。
- ▶ アワメーターを標準装備。
- ▶ エコスターター(オプション)



フルオープン樹脂カバー



バックミラー



LEDサイドライト(オプション)

KANTO TEKKO CO., LTD

H550KS

ハンドガイドローラ

Vibration Roller



(社)日本陸用内燃機関協会
19kW未満排出ガス自主規制適合
2次規制 (EPA4次規制相当)
クボタディーゼルエンジン搭載



【超低騒音型建設機械】



LEDヘッドライト

長寿命で省エネなLEDヘッドライトを採用しました。

バンパー

衝撃をやわらげるゴム製バンパー。

前後進レバー

ニュートラルスタート

前後進レバーがニュートラル位置の時のみエンジンが始動する安全設計です。

ホーンスイッチ

デッドマンコントロール

後進時、挟まれ事故から作業員をガードする、緊急停止装置です。

ボンネット〈内部〉

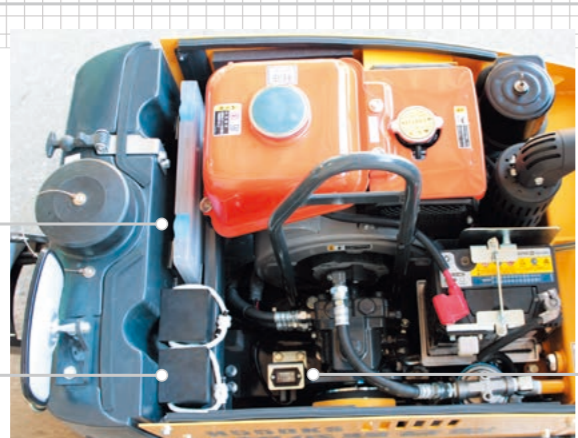

取扱説明書ケース

取扱説明書を携行できる、便利な収納ケース付。

歯止めを標準装備

エコスターター オプション



エンジン始動時のスターター空回しを防止、セルモータ&バッテリーの寿命をアップします。

駐車ブレーキ

簡単操作で安全を確保。後輪ドラム左側にあります。

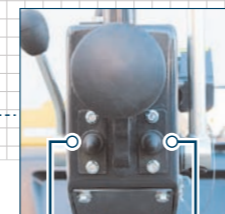

振動スイッチ ライトスイッチ

アワメーター



Thermal / Material Recycle

フルオープンの樹脂カバー

カバーは、斬新な曲面デザインのフルオープン。上部をそっくりガードして、エンジンごと保護します。日常点検のメンテナンス性を高めました。材質は、強靱で特に低温衝撃に強く、耐熱性の高い (HDT120°C) 材料を採用。

環境に優しい材質

この材料はサーマルリサイクルが容易なオレフィン系の樹脂で、有害物質を含まない上、ガラス繊維や無機系のフィラー(充填材)を使用していないため、処分がしやすく、環境への負荷が少ない素材です。

良好な前方視界を確保できる、ボディ設計。



※アイポイントは1600mmとした場合

使い勝手のよい一本吊りフック

バックミラー



後進時に転圧箇所を見ながら同時に後方も確認でき、挟まれ事故防止に役立つバックミラーを標準装備。

LEDサイドライト オプション



照明の反対側の影になるドラム端面と路面の視認性を向上させ、夜間の作業性と安全性が大幅にアップ。

使いやすい散水システム



曲面成形の水タンクは、強度・耐性を考慮した上、デザイン性をも高めました。一カ所に集中させた散水レバー類は、作業の流れをよりスムーズにします。